

**О'ЗБЕКИСТОН RESPUBLIKASI FANLAR AKADEMIYASI  
Y. G'ULOMOV NOMIDAGI ARXELOGIYA INSTITUTI  
АКАДЕМИЯ НАУК РЕСПУБЛИКИ УЗБЕКИСТАН  
ИНСТИТУТ АРХЕОЛОГИИ ИМЕНИ Я. ГУЛЯМОВА**

# **О'ЗБЕКИСТОН АРХЕОЛОГИЯСИ**

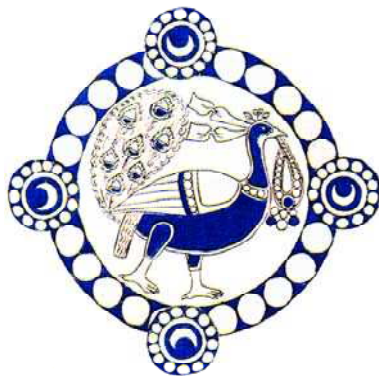

## **АРХЕОЛОГИЯ УЗБЕКИСТАНА**

**№ 2 (5)**

Самарканд - 2012

## O'ZBEKISTON ARXEOLIGIYASI - ARXEOLIGIA UZBEKISTANA

*Главный редактор*  
**Темур Ширинович Ширинов**

*Заместитель главного редактора*  
**Амридин Эргашевич Бердимуратов**

*Ответственный секретарь*  
**Мухтор Хасанович Пардаев**

### **Редакционная коллегия:**

к.и.н. Р. Абдиримов	к.и.н. К. Абдуллаев
проф. Н.А. Аванесова	к.и.н. Ш.Т. Адьлов
к.и.н. А.А. Анарбаев	к.и.н. Т.Дж. Аннаев
к.и.н. С.Р. Баратов	к.и.н. Г.И. Богомолов
д.и.н. М.Х. Исамиддинов	к.и.н. Ф.А. Максудов
д.и.н. Б.Х. Матбабаев	к.и.н. А.А. Раимкулов
к.и.н. У.В. Рахманов	к.х.н. М.А. Реутова
к.и.н. В.Д. Рузанов	к.и.н. К. Сабиров
к.и.н. Б.К. Сайфуллаев	к.и.н. С.С. Суюнов
к.и.н. Н.У. Холматов	к.и.н. М. Хужаназаров

### **Редакционный совет:**

акад. АН РУз А.А. Аскарлов  
акад. АН РУз Ю.Ф. Буряков  
проф. Ф. Грене (Франция)  
акад. РАН А.П. Деревянко (Россия)  
проф. М.Дж. Джуракулов  
акад. АН РУз У.И. Исламов  
д.и.н. М.Ш. Кдырниязов  
акад. АН РУз А.Р. Мухамеджанов  
проф. К. Рапен (Швейцария)  
акад. АН РУз Э.В. Ртвеладзе  
д.и.н. А.С. Сагдуллаев  
доктор С. Страйд (Англия)  
д.и.н. Р.Х. Сулейманов  
проф. У. Такао (Япония)  
д.и.н. Т.К. Ходжайов (Россия)  
к.и.н. Г. Ходжаниязов  
проф. К. Шимчак (Польша)

## ARCHAEOLOGY OF UZBEKISTAN

*Editor-in-chief*  
**Temur Shirinovich Shirinov**

*Deputy Editor*  
**Amridin Ergashovich Berdimuradov**

*Secretary*  
**Muhtor Hasanovich Pardayev**

### **Editorial Board:**

Dr. R. Abdirimov	Dr. K. Abdullaev
Prof. N.A. Avanesova	Dr. Sh.T. Adylov
Dr. A.A. Anarbaev	Dr. T.J. Annaev
Dr. S.R. Baratov	Dr. G.I. Bogomolov
Prof. M.H. Isamiddinov	Dr. F.A. Maksudov
Prof. B.H. Matbabaev	Dr. A.A. Raimkulov
Dr. U.V. Rahmanov	Dr. M.A. Reutova
Dr. V.D. Ruzanov	Dr. K. Sabirov
Dr. B.K. Sayfullaev	Dr. S.S. Suyunov
Dr. N.U. Holmatov	Dr. M. Hudjanazarov

### **Editorial Council:**

Academician A.A. Askarov  
Academician Yu.F. Buryakov  
Prof. F. Grenet (France)  
Academician A.P. Derevyanko (Russia)  
Prof. M.D. M.D. Djurakulov  
Academician U.I. Islamov  
Prof. M-Sh. Kdymiyazov  
Academician A.R. Muhammedjanov  
Prof. C. Rapen (Switzerland)  
Academician E.V. Rtveldadze  
Prof. A.S. Sagdullaev  
Dr. S. Stride (UK)  
Prof. R.H. Suleymanov  
Prof. U. Takao (Japan)  
Prof. T.K. Hodjayov (Russia)  
Dr. G. Hodjaniyazov  
Prof. K. Shimchak (Poland)

---

**МАҚОЛАЛАР**

---

**ПУБЛИКАЦИИ**

---

---

**РАСКОПКИ ПАМЯТНИКА КИДАРИТСКОГО ВРЕМЕНИ В СУРХАНДАРЬЕ  
(к вопросу о происхождении кидаритов и эфталитов)**

---

© 2012. Л.М. Сверчков, Н. Бороффка

*Институт искусствознания Академии наук Республики Узбекистан,  
Германский археологический институт, Берлин*

---

Памятник, о котором пойдет речь, Кахрамонтепа, находится на самом юге Байсунского района Сурхандарьинской области в 37° 54' 45,42" северной широты, 67° 23' 25,55" восточной долготы, на высоте 514 м над уровнем моря. Он расположен в стратегически важной точке на древней дороге от переправ в низовьях рек Вахш и Кафирниган к Железным воротам в Дербенте, запирая с юга узкий извилистый каньон Байсунсая – единственный горный проход, ведущий из степных и полупустынных оазисов Сурхандарьи в Байсунскую предгорную котловину с ее богатейшими пастбищными угодьями. При выходе на равнину Байсунсай (Бандыхансай или Ташкуприксай) раздваивается на многочисленные изменчивые протоки, главными из которых являются Ургульсай, текущий в современный г. Бандыхан, и Ташкуприксай, впадавший прежде в Сурхандарью возле г. Кумкурган.

В 1973–75 гг. Бандыханский отряд УзИСКЭ под руководством Э.В. Ртвеладзе провел первые археологические исследования в этой безлюдной тогда местности (Ртвеладзе, 2007, с. 93). Было выявлено пять памятников археологии: плотина конца XVI – начала XVII в. Сарыбанд (Ртвеладзе, Исхаков, 1977; 2007) и разрушенное средневековое поселение на левом берегу Ургульсая (Аршавская, Ртвеладзе, Хакимов, 1982, с. 116, № 9); на правом берегу располагались небольшое городище Сарыбанд, могильник Сарыбанд и тепа без названия. Одновременно были предприняты раскопки цитадели городища Сарыбанд, существовавшего, как выяснилось, на протяжении кушанского и кушано-сасанидского периодов, начиная с I в. до н.э. или I в. н.э. вплоть до середины IV в. н.э. (Ртвеладзе, 1987, с. 64–65, Б-97; 2005, с. 304)<sup>1</sup>.

Расположенный в 300 м к западу от городища могильник Сарыбанд датируется несколько более поздним временем – IV–V вв. н.э. (Пугаченкова, Ртвеладзе, 1990, с. 44). Разрушенные погребальные сооружения могильника представляют собой невысокие насыпи поверх двух отчетливо видимых на поверхности концентрических кругов, сложенных из камней (Ртвеладзе, 2005, с. 304–305).

Безымянное тепа находится в 3 км юго-западнее городища Сарыбанд, в плане выглядит как правильный квадрат, ориентированный углами по сторонам света, в центре юго-восточного фаса был проход, ведущий к реке. Подъемный материал практически отсутствовал, но в соответствии с хронологической последовательностью всей группы памятников предположительно отнесен к периоду раннего средневековья (Аршавская, Ртвеладзе, Хакимов, 1982, с. 116–117, №10; Ртвеладзе, 2007, с. 93).

За прошедшие 30 лет земли по Ургульсаю активно осваивались, возле безымянного тепа появились первые жилые строения, и по имени одного из владельцев памятник приобрел название – Кахрамонтепа. Но и в 2005 г. форма и размеры его не изменились: 35×35 м (снаружи), высота 2,5–3 м, хотя подъемного материала стало еще меньше. Для того, чтобы выяснить стратиграфию и хронологию памятника, в северном углу был заложен шурф размером 2×3 м (Сверчков, Бороффка, 2007, с. 97–101, рис. 2). Всего в шурфе выявлено 5 слоев общей мощностью 2,7 м и два уровня полов, соответствующих двум этапам жизни Кахрамонтепа. Здание возводилось на невысокой (40–50 см) платформе – насыпанном и утрамбованном слое комковатой глины красного цвета. Поверх полов, разделенных на отдельных участках лишь небольшой прослойкой, лежат слои сырцового завала, оплыва, а над ними – надувной пылевидный слой. Фрагментов керамики в шурфе было немного, венчики и донца исчислялись единицами, и они обладали признаками, характерными как для керамики кушано-сасанидского периода, так и раннего средневековья. Соответственно, Кахрамонтепа был датирован IV–V вв. и, тем самым, синхронизирован с могильником Сарыбанд (Сверчков, Бороффка, 2007, с. 101).

В 2007 г. на площади 10×12 м была вскрыта западная часть здания, где узкие, довольно единообразные помещения казарменного типа группируются по обеим сторонам центрального коридора (рис. 1). Из коридора на стену вел ступенчатый проход, сложенный из сырцового кирпича, так что, несомненно, крепость была двухэтажной или, по крайней мере, двухъярусной и, вероятно, с зубчатым парапетом

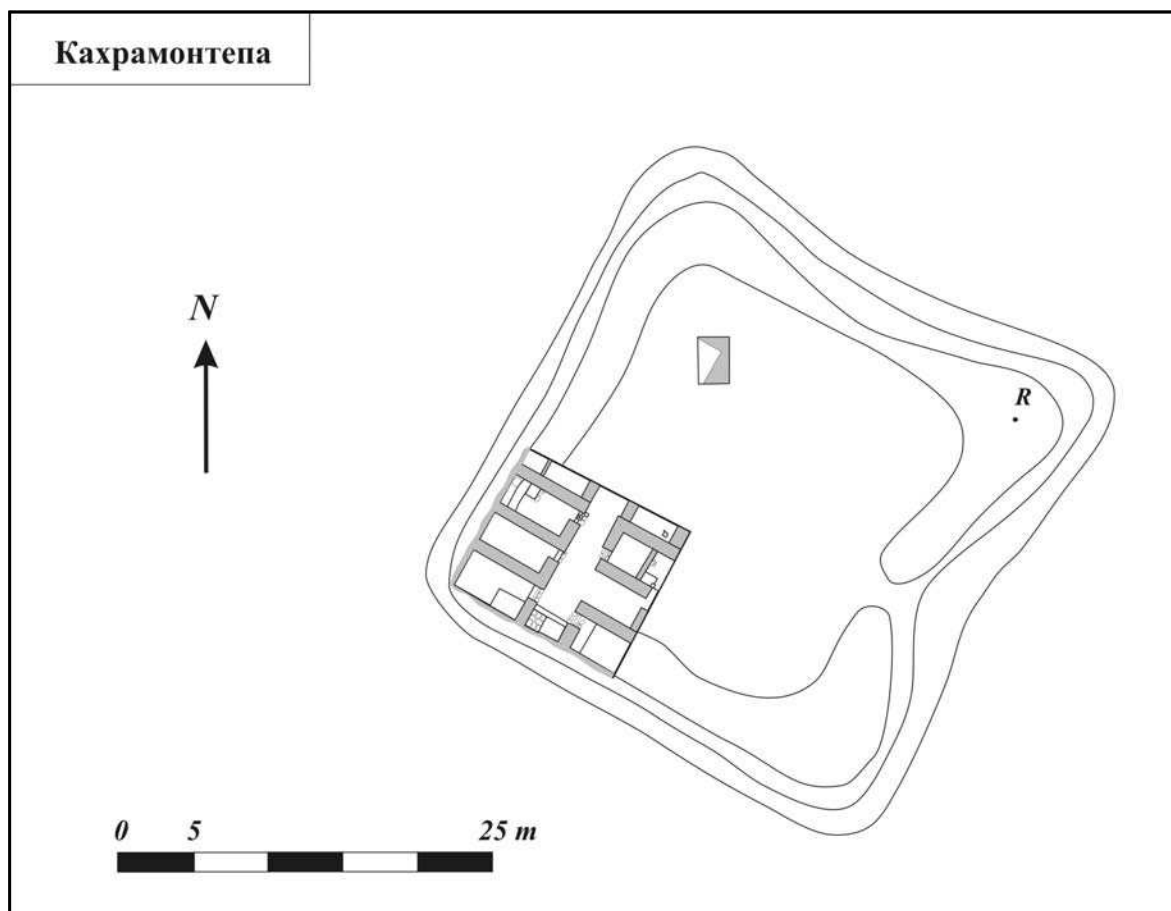

*Рис. 1. План раскопа на Кахрамонтепа*

том наверху. Стены сохранились в высоту на 2,5 м. Признаки башен не обнаруживаются ни по раскопкам, ни по топографии памятника. Помещения нижнего этажа (или яруса) были сводчатыми, своды (менее чем полуциркульные) выведены наклонными отрезками.

На Кахрамонтепа установлено наличие двух этапов обживания, и, судя по однотипности керамического материала, хронологический разрыв между ними совершенно незначителен. На первом этапе внутреннее пространство было более открытым (рис. 2), с поздним этапом связано появление новых стен-перегородок (без изменения существующего плана), поднятие уровня пола в коридоре и, соответственно, наращивание порогов в дверных проемах смежных с коридором помещений (рис. 3). В чем-то планировочная структура Кахрамонтепа напоминает укрепленные поселения Южного Согда: те же размеры, тот же строительный материал (кирпич полуторного формата размером 48–50x28–30x8–10 см), некоторое сходство принципов организации внутреннего пространства (Кабанов, 1981, с. 40, рис. 23). В каком-то смысле, на примере Кахрамонтепа можно видеть зарождение коридорно-гребенчатой планировки будущих раннесредневековых замков. Тем не менее, прямые аналогии, насколько нам известно, отсутствуют как к северу, так и югу от Сурхандарьи.

Стратиграфическая ситуация Кахрамонтепа однотипна: один пол, на нем очажная ямка, разрозненные фрагменты 2–3 сосудов; заполнение представляет собой плотный сырцовый завал с элементами просевшей конструкции свода (рис. 4–6). Исключение составляют коридор и пом. 5, которое после намеренного сноса северо-западной стены стало полностью сообщаться с дворовым пространством. В коридоре и пом. 5 выявлено два уровня полов, расстояние между ними составляет около 20 см.

### Помещения Кахрамонтепа

**Коридор** или улочка (размер 10,3×2–2,2 м), вероятнее всего, не имел перекрытия. В его южной части устроен выход на стену, от которого сохранились три пролета. В коридоре на полу 1 найдено 111 фрагментов керамики, из них 5 венчиков и 2 донца; на полу 2 – 772 фрагмента (28 венчиков и 8 донца); в заполнении над полом 2 – 187 фрагментов (8 венчиков и 4 донца).

**Помещение 2** размером 1,3×2,2 м (вскрытая часть) появилось только на втором этапе, когда пом. 4 было перегороджено надвое, а из пом. 5 в пом. 2 в стене прорублен дверной проем. В это же время возле прохода была выкопана яма диаметром 30 см. Возле ямы с поверхности суфы собраны фрагменты «псевдоарретинской» чаши (лат. terra sigillata), украшенной внутри лощеным по красному ангобу орнаментом (рис. 8, 1). Всего на полу в помещении 2 было обнаружено 62 фрагмента керамики (минимум 14 форм).

**Помещение 3** прямоугольной в плане формы размером 2,9×1,3 м вскрыто частично. На первом этапе оно сообщалось с коридором, затем было ограничено стенами с двух сторон. В южном углу в полу расчищена ямка квадратной формы с наклонным стоком. Стенки ямки и поверхность пола возле нее покрыта тонким слоем смолистого вещества черного цвета. В помещении 3 на полу найдено 11 фрагментов 4 сосудов, в заполнении над полом – 4 фрагмента 2 сосудов.

**Помещение 4** имеет квадратную в плане форму размером 2,2×2,2 м. Дверной проем шириной 75 см, направленный в коридор, оборудован порогом. На полу помещения 4 лежало 8 фрагментов 2 сосудов, в заполнении – 8 фрагментов 4 сосудов.



Рис. 2. План Кахрамонтепа 1 этажа.



Рис. 3. План Кахрамонтепа 2 этажа.

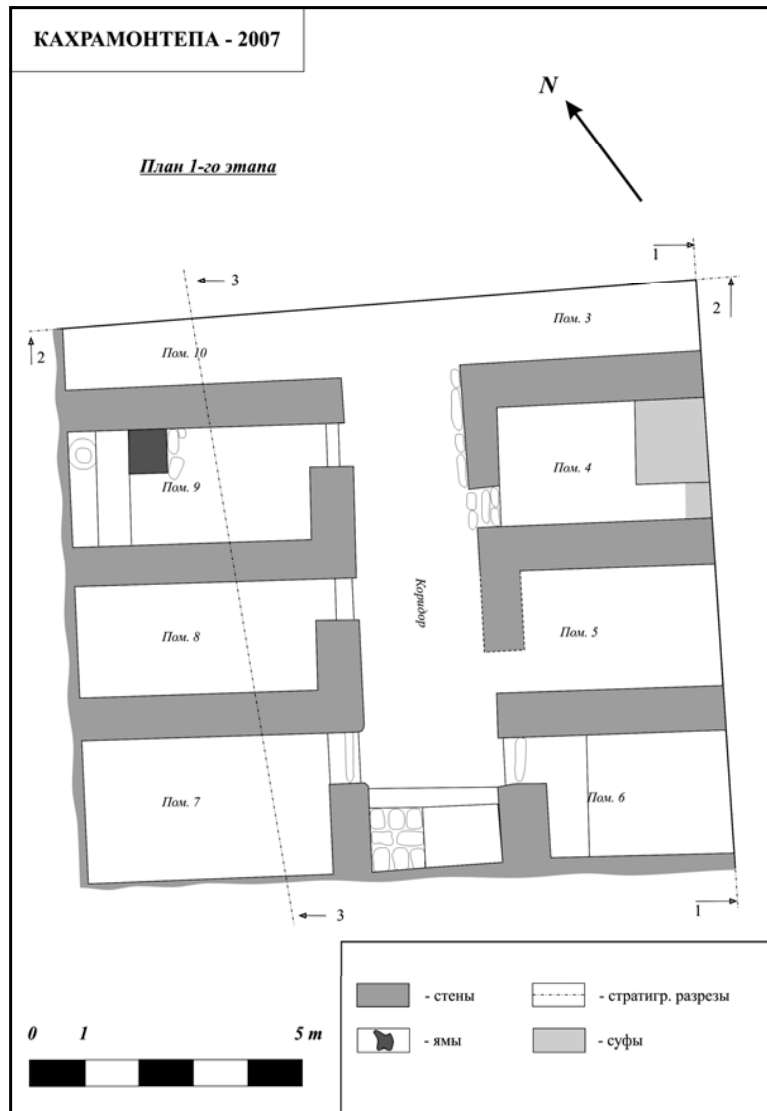

Рис. 4. Стратиграфический разрез по линии северо-восток – юго-запад

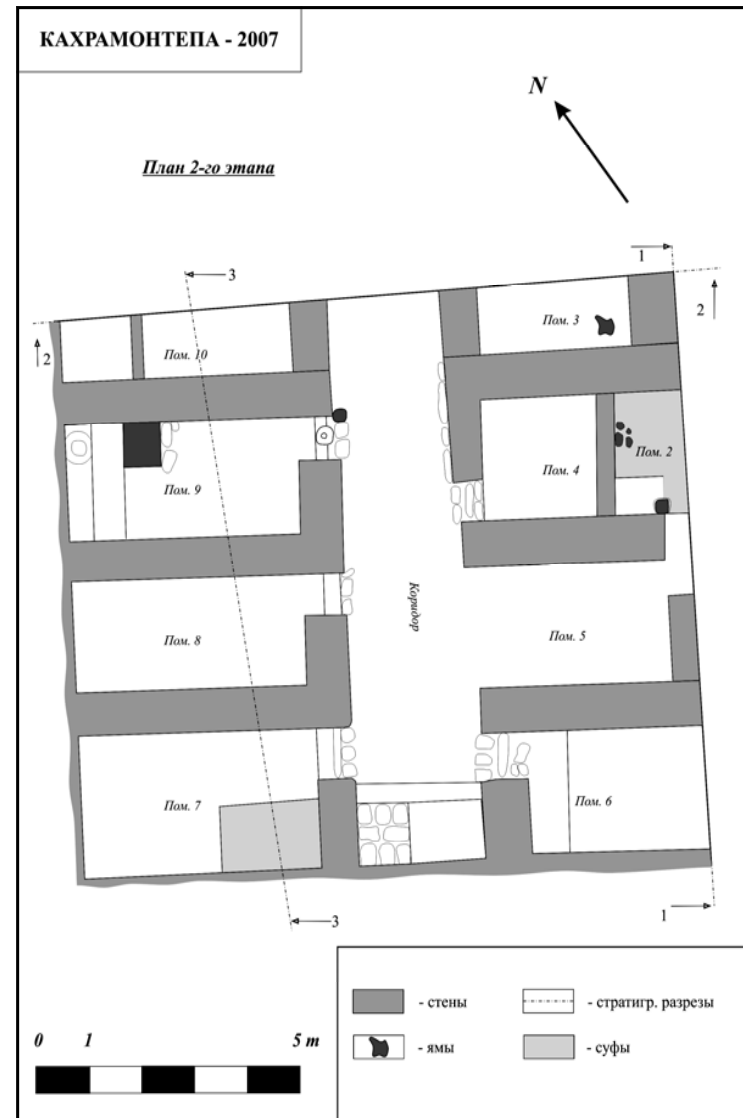

Рис. 5. Стратиграфический разрез по линии северо-запад – юго-восток

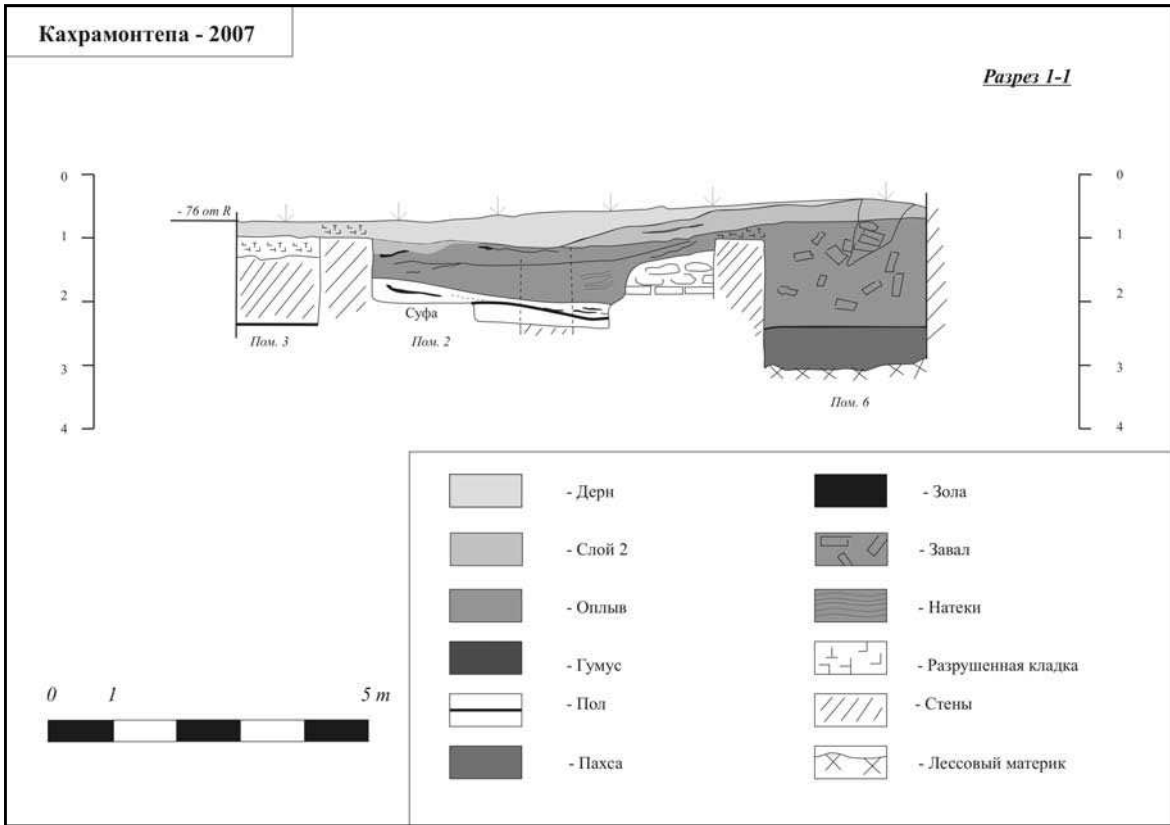

Рис. 6. Стратиграфический разрез по линии юго-запад – северо-восток

Прямоугольное в плане **помещение 5** (3,8×2,2 м) на втором этапе, после сноса северо-западной стены и возведения юго-восточной, превратилось в подобие айвана, полностью открытого в коридор. На полу 1 помещения 5 собрано 75 фрагментов 11 форм, на полу 2 – 243 фрагмента 24 форм и в заполнении над полом 2 – 189 фрагментов 17 форм.

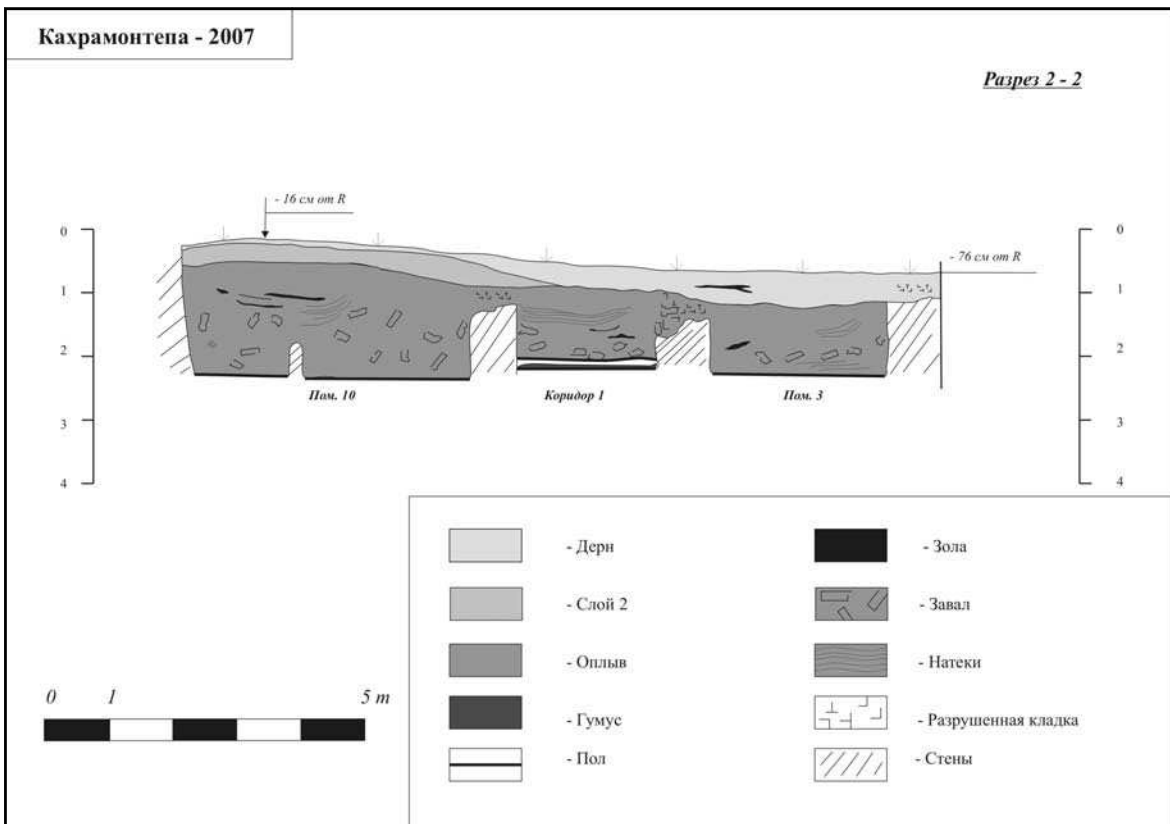
До конца не раскопано **помещение 6** прямоугольной в плане формы (3,4×2,2 м). Дверной проем, ведущий в коридор, оборудован широким (1,6 м) порогом-суфой. В помещении 6 на полу найдено 20 фрагментов 5 сосудов, в заполнении – 16 фрагментов 4 форм.

**Помещение 7** имеет размеры 4,65×2,7 м, в южном углу возвышается прямоугольная суфа размером 1,75×1,25 м. Здесь на полу и над полом обнаружено 29 фрагментов 3 сосудов.

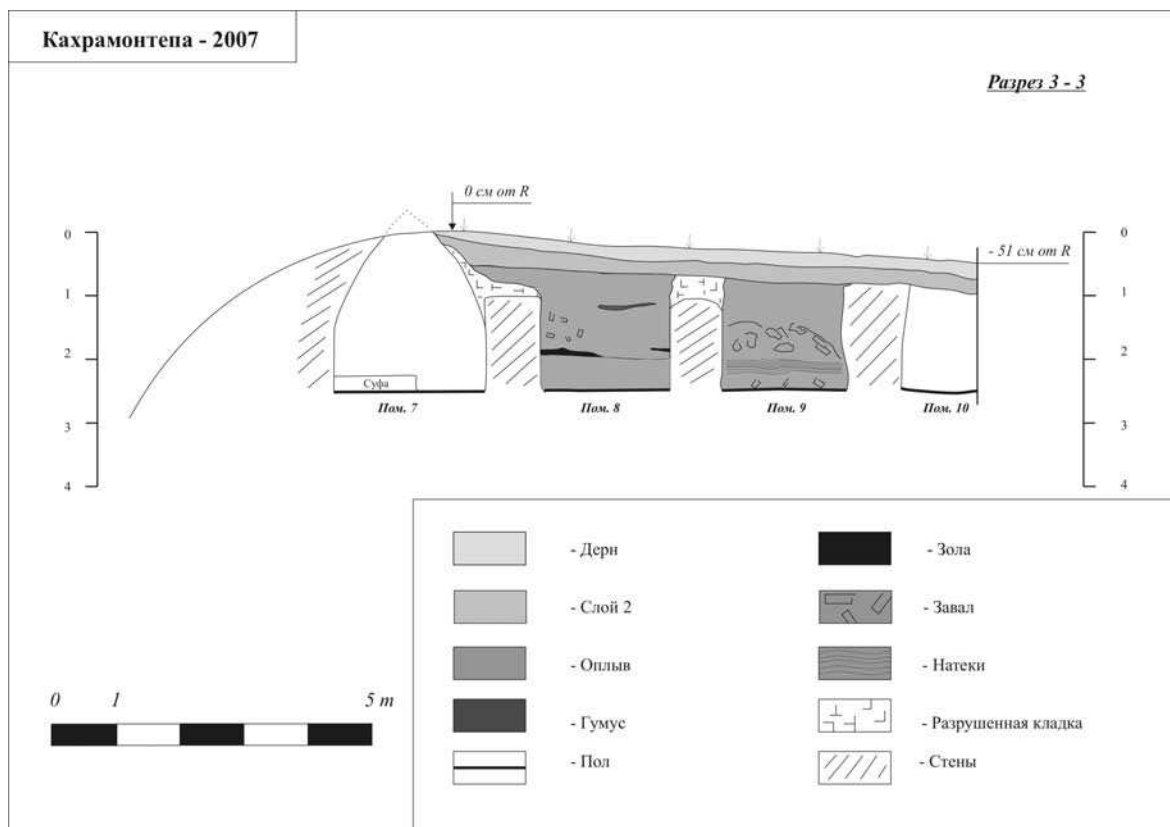
Аналогичное по форме, но более узкое **помещение 8** (размером 4,5×2 м) никакими, кроме обычного порога в дверном проеме, специальными устройствами не оборудовано. В верхней части завала пом. 8 было найдено единственное из раскопок Кахрамонтена медное изделие – круглая пластина с отверстием для подвешивания, возможно, стертая монета (рис. 13, 1). В помещении 8 на полу найдены фрагменты 2 сосудов, в заполнении – тоже 2 сосудов.

В **помещении 9** (4,5×2,1 м) вся северо-западная стена превращена в двухъярусную нишу, в северном углу которой была вкопана хумча (сохранились только обломки дна). Перед нишей, в полу найдена яма в виде ящика правильных прямоугольных очертаний размером 80×70, глубиной 25 см. Края ее были обложены кусками сырцовых кирпичей. На пороге пом. 9 обнаружена верхняя половина жернова





Рис. 7. Керамика из раскопок Кахрамонтепа: 1, 8, 10, 12, 15, 16 – коридор/пол 2; 13 – коридор/пол 1; 4, 17 – пом. 2/пол; 5, 11, 14 – пом. 5/пол 2; 3 – пом. 6/пол; 2, 6, 7, 9 – пом. 9/пол.



Рис. 8. Керамика из раскопок Кахрамонтепа: 7 – коридор/пол 1; 2, 3, 8, 10 – коридор/пол 2; 1, 5 – пом 2/пол; 11 – пом. 3/пол; 6 – пом. 5/пол 1; 13 – пом. 5/пол 2; 4 – пом. 7/заполнение; 12 – пом. 8/пол; 9 – пом. 9/пол.

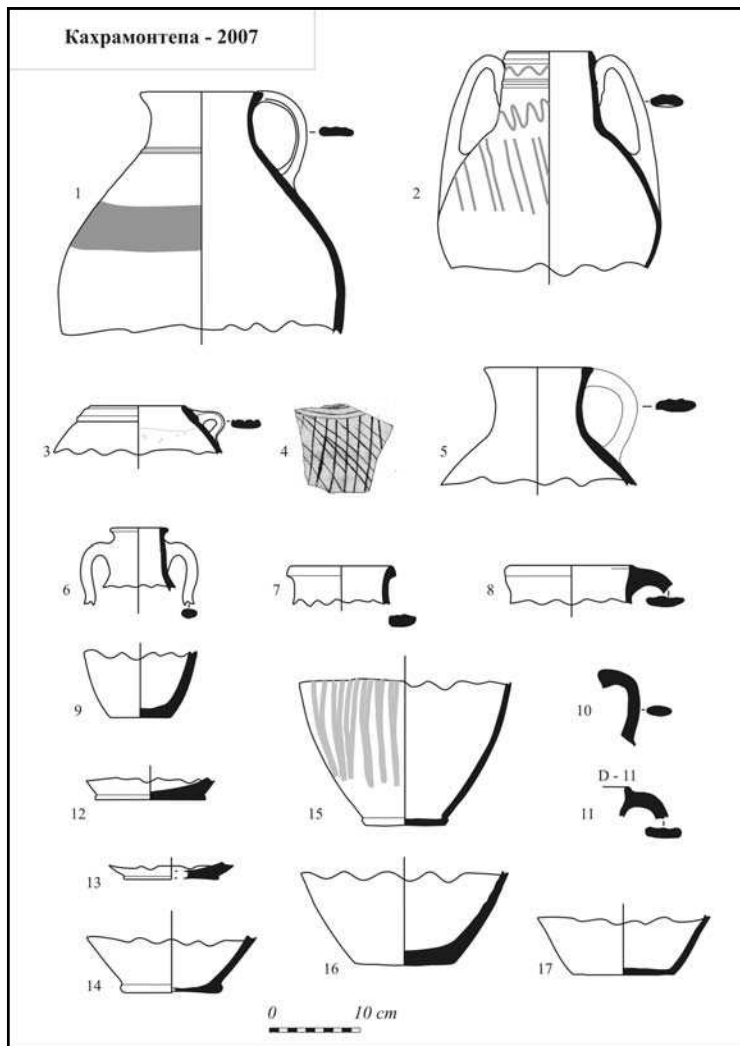

Рис. 9. Керамика из раскопок Кахрамонтепа: 1, 18, 23 – коридор/ пол 1; 2, 3, 4, 9, 12, 14, 22 – коридор/ пол 2; 15 – пом. 4/ пол; 8, 16, 19 – пом. 5/ пол 1; 5, 6, 7, 11, 13, 17, 20, 24 – пом. 5/ пол 2; 27 – пом. 6/ пол; 21 – пом. 7/ пол; 25, 26 – пом. 8/ за-полнение; 10 – пом. 9/ пол.

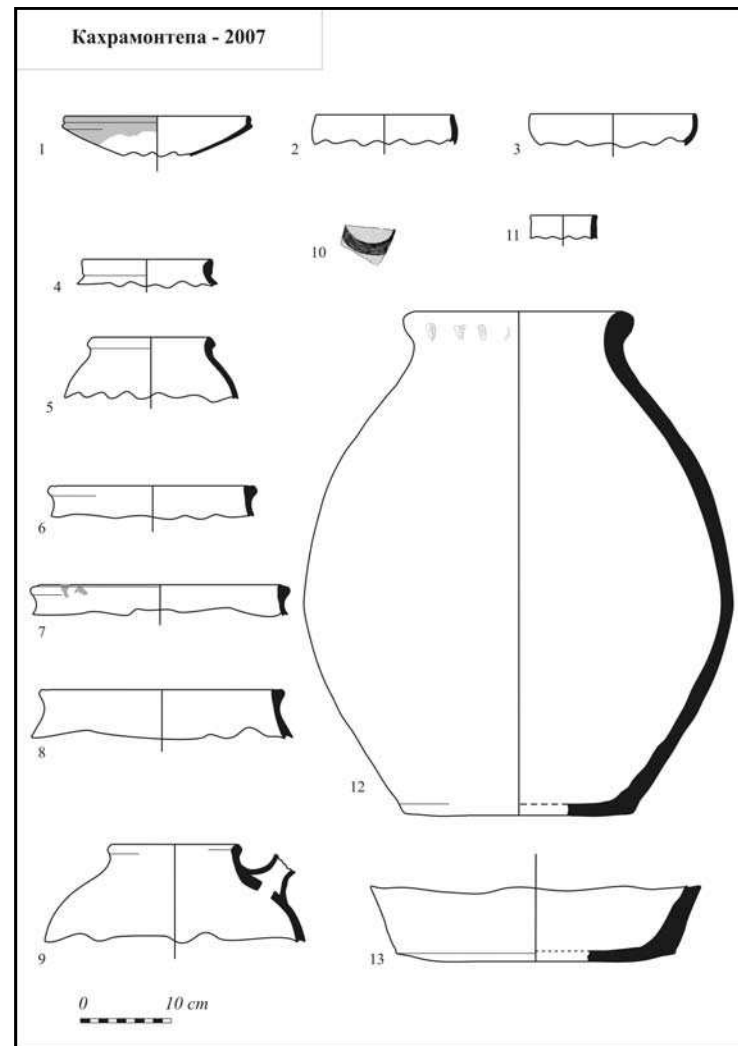

Рис. 10. Керамика из раскопок Кахрамонтепа: 2 – коридор/ пол 1; 4–7, 9, 10, 12–16, 18, 22 – коридор/ пол 2; 3, 21 – пом. 2/ пол и яма; 23 – пом. 4/ пол; 8, 20 – пом. 5/ пол 1; 11, 17, 24 – пом. 5/ пол 2; 1 – пом. 6/ пол; 19 – пом. 6/ за-полнение

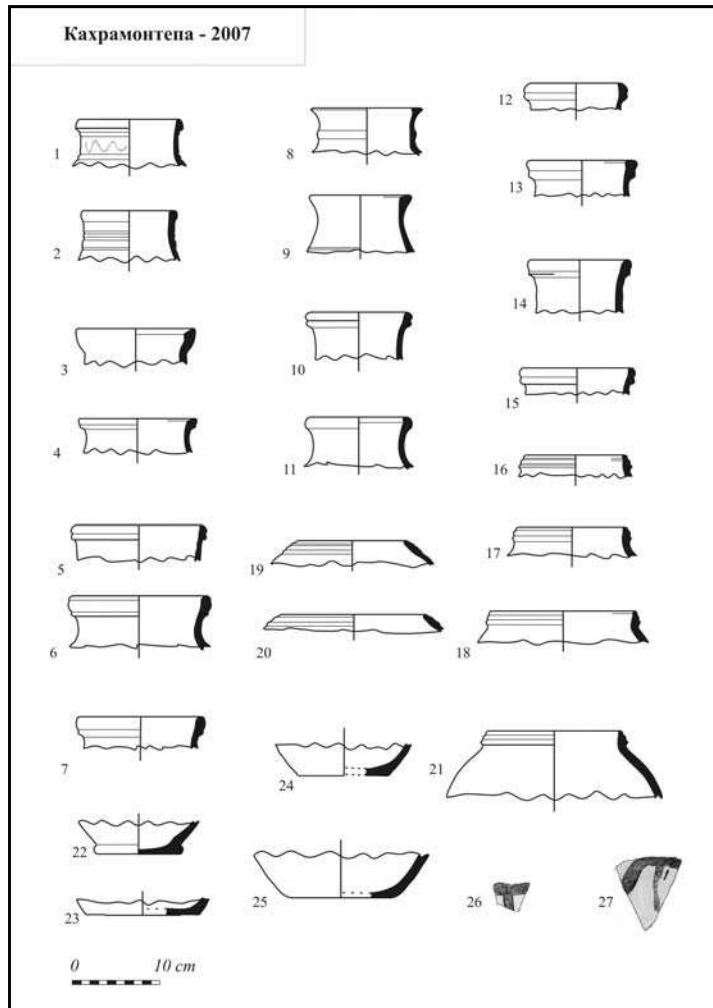

Рис. 11. Котлы из раскопок Кахрамонтепа: 11 – коридор/пол 1; 2, 7, 8, 10, 13–15, 18, 19 – коридор/пол 2; 4 – пом. 2/пол; 3 – пом. 3/пол; 1, 12 – пом. 4/пол; 6 – пом. 5/пол 1; 5, 9, 17 – пом. 5/пол 2; 16 – пом. 7/пол.

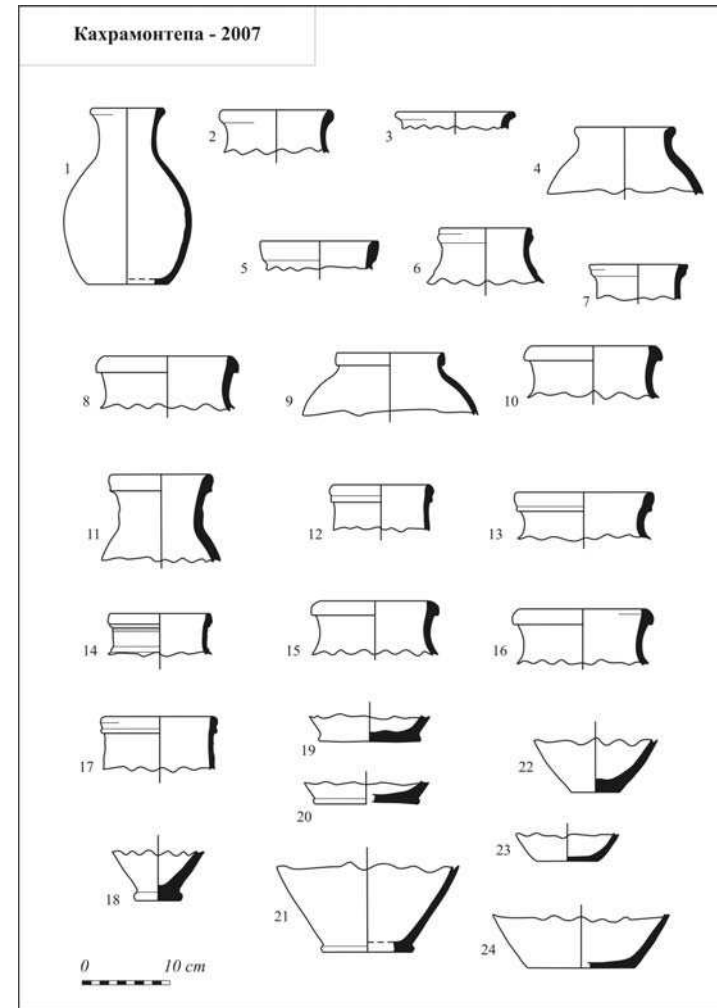

Рис. 12. Котлы из раскопок Кахрамонтепа: 3 – коридор/пол 1; 2, 5, 6, 10, 11 – коридор/пол 2; 4, 8, 9 – пом. 2/пол; 1, 7 – пом. 5/пол 2; 13 – пом. 7/пол; 12 – пом. 8/пол; 15 – пом. 9/пол; 14 – пом. 10/пол.

(рис. 14, 8). Неподалеку от входа на полу лежал однолезвийный черешковый железный нож (рис. 13, 2). На полу помещения 9 найдены фрагменты 6 сосудов, в заполнении – фрагменты 1 кувшина.

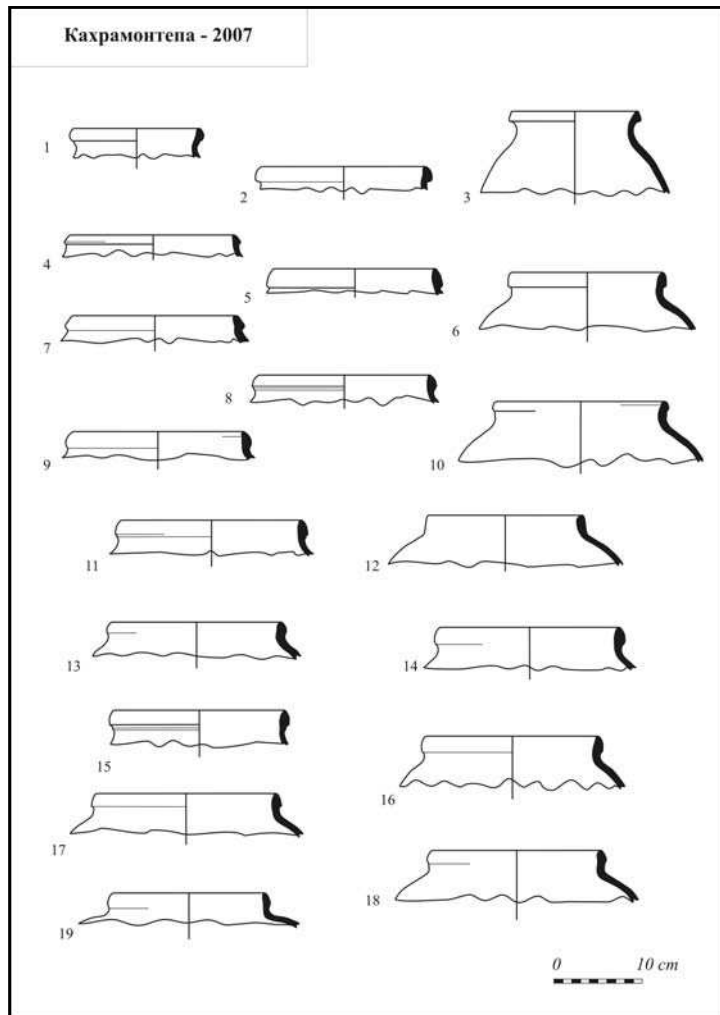
**Помещение 10** (4,5×1,2 м) первоначально, как и пом. 3, сообщалось с коридором, но на втором этапе было закрыто юго-восточной стеной и дополнительно разделено на две части пахсовой перемычкой толщиной 20 см. В помещении 10 найдены фрагменты только одного котла.

Вообще находок на Кахрамонтепа, на удивление, крайне мало, большая часть их, как и следовало ожидать, обнаружена на двух последовательно сменивших друг друга полах коридора. Не удалось собрать полностью ни одного сосуда, крепость была основательно вычищена еще в древности и все, что представляло хотя бы малую ценность, унесено. Даже изделия из камня представлены небольшим числом – всего 15 шт. (рис. 13, 3–9). Кроме упомянутого выше жернова, найдено одно ядро (рис. 13, 3), пряслице (рис. 13, 4), остальные каменные предметы – оселки, чаще всего, их фрагменты.

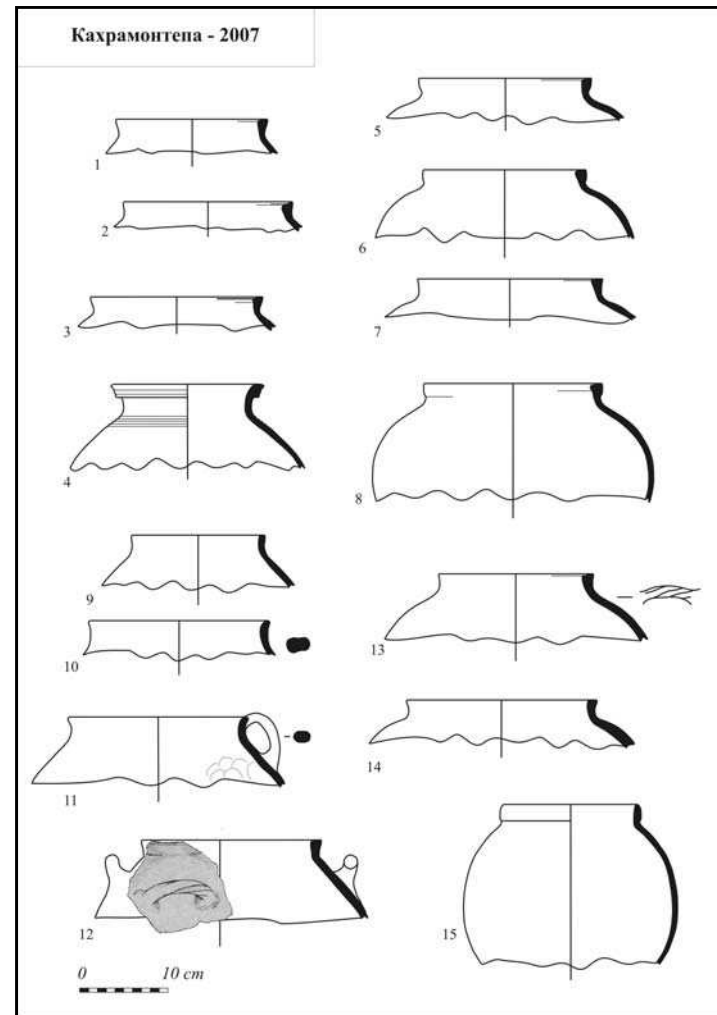
В комплексе керамики самым распространенным типом сосудов являются кувшины, в меньшей степени – горшки и котлы (рис. 7–12), чаш найдено всего три (рис. 8, 1–3), из крупных форм найдена только одна хумча (рис. 8, 12). Иногда кувшины покрывались плотным темно-красным или темно-коричневым ангобом, на который лощением наносился орнамент в виде вертикальных зигзагов, вертикальных линий, волнистых горизонтальных линий. Изредка встречаются фрагменты керамики с расписным сетчатым орнаментом (рис. 7, 4), узором в виде спиралей и завитков (рис. 8, 10; 9, 26) или просто украшенные потеками ангоба (рис. 9, 27).

При всей незначительности комплекс керамики из раскопок Кахрамонтепа обнаруживает отчетливое сходство с материалами Айсаритепа, Хосияттепа в Шерабадском районе (Пидаев, 1974, с. 39, рис. 6; Аннаев, 1988, табл. VI–VII) и Зартепа возле г. Ангор (Аннаев, 1988, табл. II–III; Абдуллаев, Аннаев, 1990, с. 15–17, рис. 2–3). Форма сосудов (например, «псевдоарретинские» чаши), технология производства и оформление гончарной продукции явно наследуют традиции кушано-сасанидского периода. В то же время появляются совершенно новые типы посуды, в том числе лепные сосуды с потеками краски-ангоба и даже расписные. Роспись наносилась красно-коричневой краской по высветленной поверхности.

По керамике время возведения и недолгого существования Кахрамонтепа можно датировать концом IV – началом V в. н.э. Результат радиоуглеродного анализа угля с пола пом. 8 (ветвь тамариска 10-летнего возраста) вполне согласуется с предложенной датой – 390–534 гг. н.э., с большей степенью вероятности – 390–471 гг.<sup>2</sup> В этот период происходят, казалось бы, незначительные перемены: впервые появляются жернова, вновь происходит смена формата сырцовых кирпичей. Как в IV в. до н.э. вместо строго прямоугольного стандарта появляется полуторный, с соотношением сторон 1:1,5, затем с конца IV в. до н.э. – квадратного, так и в начале V в. н.э. происходит тот же процесс, только наоборот, – от квадратного к полуторному, чтобы впоследствии смениться прямоугольным.

После более чем 1000-летнего перерыва в Сурхандарье вновь появляется лепная расписная керамика, не только на Кахрамонтепа, но и на Куёвкургане, Зартепа, Хосияттепа. В Средней Азии последняя культура с расписной керамикой – шураба-шатская – исчезает в Ферганской долине приблизительно в первые века н.э., но продолжает бытовать в Синьцзяне, что позволяет наметить направление поиска точки



Рис. 13. Находки из раскопок Кахрамонтепа: 1 (медь) – пом. 8/ завал; 2 (железо) – пом. 9/ пол; 3–9 – каменные предметы: 3, 5 – коридор/ пол 2; 4, 6, 7 – пом. 2/ пол; 8 – пом. 6/ пол; 9 – пом. 7/ заполнение



Рис. 14. Предметы из камня: 4–6 – коридор/ пол 2; 1 – пом. 4/ пол; 2 – пом. 8/ завал; 3, 7 – пом. 9/ пол; 8 – пом. 9/ порог.

исхода, несомненно, пришло в Сурхандарью населения. Учитывая хронологию Кахрамонтепа, есть все основания считать пришельцев кидаритами – одним из тех загадочных народов, что активно участвовали в этнических передвижениях, происходивших в Центральной Азии в IV–V вв. н.э.

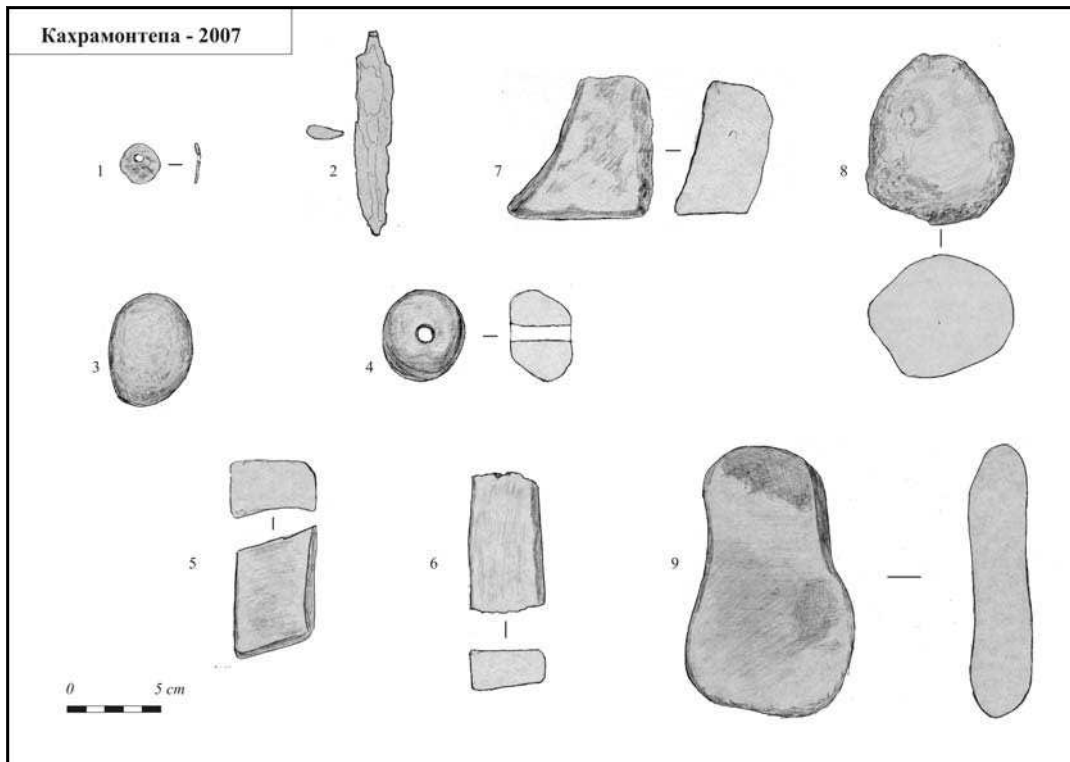
Мы не беремся пересказывать все точки зрения, посвященные пресловутой проблеме происхождения кидаритов, хионитов и эфталитов и опирающиеся, как правило, на сведения письменных источников и нумизматические данные. В общих чертах известно, что кидариты (или сяо юечжи – малые юечжи) являются потомками да юечжи (больших юечжи) и пришли из Восточного Туркестана в Среднюю Азию и Северную Индию в конце IV или начале V в. Точное время правления их предводителя по имени Кидара (кит. Цидоло) пока не установлено, одна группа историков и нумизматов полагает, что монеты чекана Кидары подражают монетам Шапура II (309–379 гг.), другая видит их прообразом монеты Бахрома V (420–438 гг.). Столица их, вероятнее всего, располагалась в Балхе, а владения простирались к северу и югу от Гиндукуша, и к этому времени относится самое раннее упоминание названия Тохаристан, датируемое 383 г. н.э. (Литвинский, Соловьев, 1985, с. 119). Около середины V в., вероятно, в период правления Йездигерда II (438–457 гг.), желавшего вернуть свои восточные владения, кидариты под натиском Сасанидской империи были вынуждены оставить Тохаристан и отступить в Гандхару (Бичурин, 1950, с. 264; Zeimal, 1996, с. 119–126; Литвинский, 1998, с. 473–474). Та их часть, что осталась в западном Китае, вплоть до X в. еще обитала в горах к западу и юго-западу от Дуньхуана, пока не была окончательно ассимилирована тибетскими племенами цянов (Рерих, 1963, с. 121).

Те археологические данные, что получены при раскопках Кахрамонтепа, вполне соответствуют изложенной выше сумме знаний относительно истории недолгого владычества кидаритов в Средней Азии. Это касается и хронологии событий, и внезапного появления лепной расписной керамики в Тохаристане, во все времена являющейся неотъемлемой частью археологического комплекса культур Восточного Туркестана, и не менее внезапного, без всяких видимых причин ухода обитателей Кахрамонтепа<sup>3</sup>.

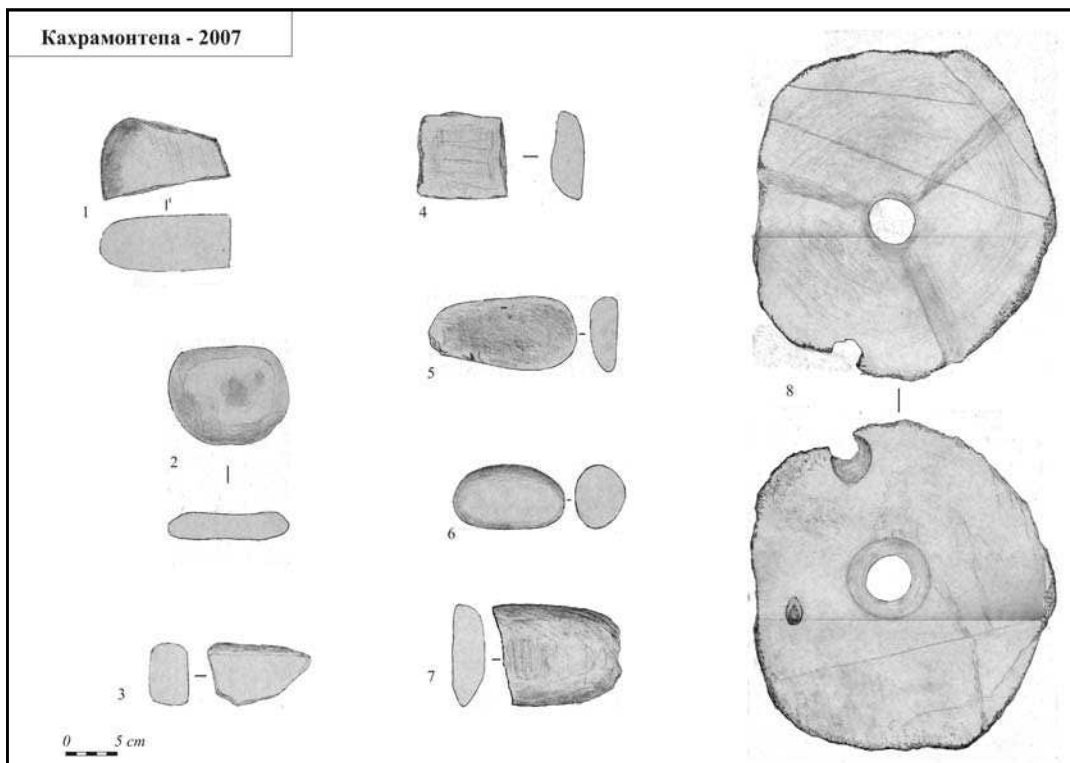
Таким образом, Кахрамонтепа представлял собой небольшое кидаритское укрепление, в современном понимании – блокпост, предназначенный, возможно, не столько для обороны, сколько для складирования припасов и размещения небольшого гарнизона для контроля стратегически важного горного прохода Кизиркидара и водных ресурсов Бандыхансяя. В этом смысле Кахрамонтепа полностью подменил расположенную в 3 км севернее крепость Сарыбанд, осуществлявшую те же функции в предшествующие кушанский и кушано-сасанидский периоды.

Приблизительно в одно время со строительством Кахрамонтепа или, может быть, несколько раньше появляется могильник Сарыбанд, небольшие раскопки которого начал Э.В. Ртвеладзе и продолжил в 1984 г. А.С. Сагдуллаев. Под невысокой (до 1 м) каменной насыпью диаметром 10 м была вскрыта прямоугольно-овальная в плане могильная яма (1,6×1,3 м) глубиной 0,8 м. Она ориентирована по линии восток–запад и окружена двумя concentрическими выкладками из камней, диаметр внутреннего круга 3 м. Сверху могила наполовину закрыта каменной обкладкой в один ряд. Могильная яма оказалась пустой, признаки ингумации или кремации в ней не выявлены, из погребального инвентаря был найден только двуручный красноангобированный кувшин с лощением и железные изделия – наконечники стрел,

фрагменты накладок и ножен (Ртвеладзе, 2005, с. 304–305; Сагдуллаев, 2005, с. 306; с. 42, рис. 13; с. 43, рис. 14). При всей незначительности погребального инвентаря важно то, что кувшин из единственного раскопанного захоронения идентичен сосудам, найденным при раскопках Кахрамонтэпа. Этот факт, как и следовало ожидать, подтверждает предложенную ранее датировку могильника.

Тип и конструкция курганов могильника Сарыбанд более всего напоминают так называемые «усуньские» захоронения правобережья р. Или в Казахстане. Там курганы с каменными кольцами появляются около III–II вв. до н.э. и с некоторыми изменениями существуют приблизительно до II–III вв. н.э. В течение времени менялось расположение колец: для раннего периода характерны курганы с кольцами по основанию насыпи, позже они сменяются курганами с кольцами под насыпью, а с рубежа нашей эры появляются курганы с кольцами внутри насыпи (Акишев, Кушаев, 1963, с. 240). Именно третий вариант является типичным признаком кургана из могильника Сарыбанд; совпадает также устройство могил – простые грунтовые ямы прямоугольной или вытянуто-овальной в плане формы, ориентированные с востока на запад.

К.А. Акишев и Г.А. Кушаев предполагают непрерывную преемственность обряда захоронения и, соответственно, населения Семиречья от сакского периода, т.е. VI–IV вв. до н.э. вплоть до II–III вв. н.э. В то же время сами авторы отмечают факт сосуществования, начиная с рубежа нашей эры, двух типов могил, простых ям и подбоев, а также необыкновенное, по данным антропологии, многообразие физических типов погребенных в могильниках долины р. Или (Акишев, Кушаев, 1963, с. 251–253).

Трудно представить, чтобы открытое с точки зрения географии пространство, каковым является Семиречье, уподобилось отрезанному от окружающего мира культурно-историческому заповеднику. Эта территория открыта и на запад, где в древности обитали носители «савроматской» саргатско-гороховской (Корякова, Еримакхов, 2007, с. 287–312; Корякова, 2009) и «сарматской» прохоровской культур (Малашев, Яблонский, 2008), и на север – в сторону ареала культур «азиатских скифов» – саков, и на восток, где в археологических комплексах памятников той же долины р. Или (северо-запад Синьцзяна) имеются прямые соответствия семиреченским материалам, но с лепной расписной керамикой (Debaine-Francfort, 1989, с. 202–205). Лучше всего о сложности и многообразии этнических процессов, происходивших в Западном Китае и Восточном Казахстане в т.н. «усуньский» период, можно судить по данным китайских письменных источниках в передаче И.И. Умнякова, тщательнейшим образом их анализировавшим.

«Народы, побежденные хун-ну и оттесненные ими далее на запад, упоминаются у китайцев под названием у-сунь и юе-чжи (юе-ши). Народ юе-чжи после поражения его хун-ну пришел в движение. Незначительная часть, так наз. «малые юе-чжи» (сяо-юе-чжи), вероятно, отступила перед натиском хун-ну в район Нань-шаня, а остальная масса, «большие юе-чжи» (да-юе-чжи), направилась на запад, где столкнулась с саками (сэ) и вытеснила последних в северный Тянь-шань. Разгром саков юе-чжи, вероятно, произошел в районе верхнего Или, Чу и Нарына. Часть саков, по-видимому, вошла в состав народа юе-чжи. Здесь господство юе-чжи длилось недолго. Другой народ, также находившийся в вассальной зависимости от хун-ну, у-суни, кочевавший первоначально в бассейне реки Булундзир, напал на юе-чжи и потеснил их далее на запад. Часть юе-чжи могла остаться у у-суней в качестве их

подданных. У-суни занимали теперь обширную территорию от Эби-нора на востоке и до Ферганы на западе» (Умняков, 1940, с. 185–186).

Из цитаты можно понять, почему у Помпея Трога асианы названы царями тохаров, если, конечно, отождествление асианов или асиев с усунями, а также тохаров с юечжи соответствует действительности. Ясно одно: население р. Или не было однородным, и в курганах с каменными кольцами, подобными тем, что обнаружены в Сарыбанде, могли быть похоронены и саки, и усунни, и юечжи. Пока остается только предполагать, что какая-то часть юечжи смогла сохраниться где-то в предгорьях на западе Синьцзяна, может быть, в верховьях р. Или и ее притоков, а в конце IV в. вновь, как и 500 лет назад, переместиться на юг Средней Азии и дальше, где они стали известны под именем кидаритов.

В середине V в. вслед за кидаритами в Средней Азии появляются эфталиты – еще один загадочный народ неизвестного происхождения. В китайских источниках, где они выступают под названием йеда (яда), отражены два мнения по поводу их истоков: или они одного рода с юечжи, или – «отрасль гаогюйского племени», но тут же утверждается, что язык их не похож на жужаньский, гаогюйский, тюркский (Бичурин, 1950, с. 268–269). Вслед за К.А. Иностранцевым (1876–1941), большинство археологов связывает с этим народом распространение своеобразного типа захоронений – в виде наземных (иногда подземных) каменных склепов – курумов, особенно тщательно исследованных в Ферганской долине (Иностранцев, 1909; Литвинский, 1976, с. 55–56; Соловьев, 1998, с. 474, 488–489).

Курумы были найдены и недалеко от могильника Сарыбанд, в южных предгорьях Байсунских гор, на высоте выше 1000 м над уровнем моря. Они образуют отдельные, иногда многокилометровые могильники, охватившие широкой полосой весь юго-западный Гиссар, включая северный периметр Сурхандарьинской области, горные районы южной Кашкадарьи и соседние районы Таджикистана. Те из них, что расположены в предгорьях, очень сильно разрушены, но высоко в горах еще сохранились целые каменные склепы, хотя давно уже совершенно пустые внутри. Обычно погребения выглядят как бесформенные каменные насыпи диаметром 9–10 м, высотой до 2 м или как овальные или круглые в плане каменные выкладки диаметром 2–3 м, высотой до 0,5 м. В южных предгорьях Байсунтау известны три таких могильника: возле селений Омонхона, Туда и Хатак–Лоилаган<sup>4</sup>. В крупнейшем из них – Лоилагане – в 1973 г. были раскопаны семь «каменных оград» с признаками обряда кремации, которые по отдельным немногочисленным находкам ориентировочно датированы VI–VII вв. (Дуке, 1975, с. 76)<sup>5</sup>. Впоследствии датировка могильника была углублена, по меньшей мере, до IV–VI вв. (Литвинский, Седов, 1984, с. 134; Болелов, 1994, с. 98; Stark, 2008, с. 274–275).

Из китайской хроники династии Суй (581–618), относящейся приблизительно к этому времени, известно, что жители Тухоло (Тохаристана) «проживают вперемешку с яда (эфталитами)... Там в горной пещере живет волшебный конь, каждый год выпасают лошадей около пещеры, после чего обязательно рождаются знаменитые жеребята». Те же слова об эфталитах в Тохаристане повторяются в «Новой хронике государства Тан», но с уточнением местоположения пещеры: «На севере есть горы Поли, в пещере на южном склоне их живет волшебный конь. Жители пригоняют к нему кобылиц, родившиеся жеребята будут потокровными» (Малявкин, 1989, с. 68–69)<sup>6</sup>.



Предположение о местонахождении мифической пещеры в Байсунских горах уже было высказано (Камалиддинов, 1996, с. 145–146). Можно лишь добавить, что в полевых записях Н.Г. Маллицкого от 1935 г., любезно предоставленных Л.Л. Букиннич, пишется об одной из пещер на вершине горы Курган, длиной 200 м. «Внутри пещеры были найдены кремни, наконечники стрел, ножевидные пластины из темно-зеленой яшмы, скребки серого камня» (Малицкий, 1935, с. 224). Из описания понятно, что речь идет о крупнейшей в этих местах пещере под названием Бойбулак близ селения Курганча, в официальном реестре ее название «Фестивальная». Неподалеку, возле популярного минерального источника расположен аналогичный Лоилагану, но основательно разрушенный могильник Омонхона.

Курумы всех трех перечисленных могильников, составляющих, по сути, единое погребальное поле, внешне похожи на курганы в Сарыбанде. Нельзя исключать, что их каменные насыпи – это остатки разрушенных наземных конструкций, и тогда погребальные сооружения Сарыбанда снаружи вообще мало отличались от наземных склепов могильников Лоилаган, Туда и Омонхона, от которых ныне остались лишь отдельные груды камней.

В этом типично горском способе захоронения усматривается отчетливое генетическое сходство, и, вероятно, правы были те ученые, которые настаивали на том, что «хиониты, кидариты и эфталиты принадлежали одному этническому типу, но составляли разные орды с различными племенными названиями» (Пигулевская, 1941, с. 50; Якубовский, 1955, с. 103). Учитывая аналогии с курганами Семиречья, может быть, справедливо и другое утверждение А.Ю. Якубовского, назвавшего эти племена потомками геродотовых массагетов (Якубовский, 1955, с. 104)<sup>7</sup>. К.А. Акишев полагает, что курганы могильника Бешатыр правобережья р. Или оставлены саками-тиграхауда (Акишев, Кушаев, 1963, с. 25–87). Б.А. Литвинский отождествляет саков-тиграхауда с массагетами, но помещает их в противоположной, западной части Средней Азии (Приаралье – Прикаспий), а сакскую культуру Семиречья, не попавшую в сферу внимания Ахеменидской империи, предположительно относит к сакам-хаумаварга (Литвинский, 1972, с. 172–174). В то же время, высокий головной убор «золотого воина» в знаменитом кургане Иссык как будто свидетельствует о его принадлежности к «острошاپочным сакам» – «тиграхауда». Нелишне вспомнить и о находке в том же кургане Иссык самого раннего образчика «неизвестного письма», периодическое появление которого на территории Бактрии –Тохаристана на рубеже нашей эры и около середины I тыс. н.э. почему-то совпадает то с приходом юечжи, то с вторжением кидаритов и эфталитов.

Противоречий немало, но на дальней периферии письменных цивилизаций Древнего Мира существовало немало племен и племенных объединений, не попавших в историю. Нельзя исключать, что когда-то массагеты жили не только на западе Средней Азии, но и на востоке, вплоть до Восточного Туркестана. И был ли прежде в истории Центральной Азии такой период, когда Восточный и Западный Туркестан были обособлены в культурном и этническом отношении?

В свою очередь, массагеты Геродота являются потомками туров (tūra) «Авесты», населявших территорию будущего Туркестана еще в доскифскую эпоху и распространявших свое влияние далеко за пределы Средней Азии. Может быть, следует видеть в кидаритах и эфталитах далеких потомков авестийских туров, в относительной целостности сохранивших в горах свои архаичные традиции и избежавших ассимилирующего сарматского и скифского влияния, которое испытали их равнинные со-

племенники, в том числе и население Семиречья. Если выстраивать генетическую линию кидаритов и эфталитов таким образом, возможно, в будущем удастся придти к единому мнению относительно их происхождения. Но для этого, на наш взгляд, сначала необходимо точно понять, какие именно археологические культуры Центральной Азии конца II – начала I тыс. до н.э. соотносятся с авестийскими турами.

#### **Сноски**

1. По классификации Э.В. Ртвеладзе, Сарыбанд относится к разряду государственных крепостей, прикрывавших дороги из ущелий и контролировавших водные ресурсы (Пугаченкова, Ртвеладзе, 1990, с. 50).
2. Радиоуглеродный анализ сделан в лаборатории г. Киль (Германия). Лабораторный номер KIA37137,  $1620 \pm 25$  BP, калиброванная дата ( $2\sigma$ ) 390–471 гг. (вероятность 59,1%) и 476–534 гг. (вероятность 36,3%).
3. На Кахрамонтепа нет столь обычных в практике археологов следов насильственного разрушения или пожара.
4. См. Труды Байсунской научной экспедиции, вып. 2 и 3.
5. Далеко не во всех захоронениях могильника есть признаки кремации.
6. Пожалуй, это единственное упоминание в китайских источниках «небесных коней, потеющих кровью» (тяньма), не относящееся к древней и средневековой Фергане. В сочетании с обрядом захоронения в курумах, распространившимся сначала в Фергане, потом в Сурхандарье, этот факт может служить подтверждением гипотезы Б.А. Литвинского об участии населения Ферганской долины в сложении эфталитских племен.
7. У массагетов и эфталитов была распространена полиандрия.

#### **Использованная литература:**

- Абдуллаев К., Аннаев Т. Раскопки на городище Зартепа в 1979–1981 гг. // ИМКУ. Вып. 23. Ташкент, 1990.
- Акишев К.А., Кушаев Г.А. Древняя культура саков и усуней долины реки Или. Алма-Ата, 1963.
- Аннаев Т.Д. Раннесредневековые поселения Северного Тохаристана. Ташкент, 1988.
- Аршавская З.А., Ртвеладзе Э.В., Хакимов З.А. Средневековые памятники Сурхандарьи. Ташкент, 1982.
- Бичурин Н. Я. (Иакинф). Собрание сведений о народах, обитавших в Средней Азии в древние времена. Т. II. М.–Л., 1950.
- Болелов С.Б. Погребения по обряду кремации на территории Средней Азии // РА. 1994. № 4.
- Debaine-Francfort C. Archæologie du Xinjiang des origines aux Han. II-ème partie // Paléorient. 1989. Vol. 15/1.
- Дуке Х. Новый могильник тюркского времени в Южном Узбекистане // УСА. Вып. 3. Л., 1975.
- Zeimal E.V. The Kidarite kingdom in Central Asia // History of civilizations of Central Asia. Vol. III. The crossroads of civilizations: A.D. 250 to 750. Ed. B. A. Litvinsky. UNESCO Publishing, 1996.
- Иностранцев К.А. О древнеиранских погребальных обычаях и постройках // Журнал министерства народного просвещения. Новая серия. Часть XX. СПб., 1909 (март).
- Кабанов С.К. Культура сельских поселений Южного Согда III–VI вв. Ташкент, 1981.
- Камалидинов Ш.С. Историческая география Южного Согда и Тохаристана по арабоязычным источникам IX – начала XIII вв. Ташкент, 1996.
- Корякова Л.Н. Среда, культура и общество лесостепного Зауралья во второй половине I тыс. до н.э. по материалам Павлиновского археологического комплекса. Екатеринбург – Сургут, 2009.
- Koryakova L., Epimakhov A.V. The Urals and Western Siberia in the Bronze and Iron Ages. Cambridge – New York – Melbourne – Madrid – Cape Town – Singapore – São Paulo, 2007.
- Литвинский Б.А. Проблемы этнической истории древней и раннесредневековой Ферганы // История и культура народов Средней Азии (древность и средние века). М., 1976.
- Литвинский Б.А. Древние кочевники «Крыши мира». М., 1972.
- Литвинский Б.А., Седов А.В. Культы и ритуалы Кушанской Бактрии. М., 1984.
- Литвинский Б.А., Соловьев В.С. Средневековая культура Тохаристана. М., 1985.
- Малашев В.Ю., Яблонский Л.Т. Степное население Южного Приуралья в позднесарматское время. По материалам могильника Покровка 10. М., 2008.

- Маявкин А.Г. Танские хроники о государствах Центральной Азии. Тексты и исследования. Новосибирск, 1989.
- Маллицкий Н.Г. Полевые записи // Труды Байсунской научной экспедиции. Вып. 3. Ташкент, 2007.
- Пигулевская Н.В. Сирийские источники по истории народов СССР. М.–Л., 1941.
- Пидаев Ш.Р. Материалы к изучению древних памятников Северной Бактрии // Древняя Бактрия. Л., 1974.
- Пугаченкова Г.А., Ртвеладзе Э.В. Северная Бактрия–Тохаристан. Очерки истории и культуры (древность и средневековье). Ташкент, 1990.
- Рерих Ю.Н. Тохарская проблема // НАА. 1963. № 6.
- Ртвеладзе Э.В. Новые бактрийские памятники на юге Узбекистана // ИМКУ. Вып. 21. Ташкент, 1987.
- Ртвеладзе Э.В. О работах на поселении Сарыбанд и курганном могильнике Сарыбанд в 1973–75 гг. // Труды Байсунской научной экспедиции. Вып. 2. Ташкент, 2005.
- Ртвеладзе Э.В. Археологические исследования в Бандыхане в 1974–1975 гг. // Труды Байсунской научной экспедиции. Вып. 3. Ташкент, 2007.
- Ртвеладзе Э.В., Исаков М.Х. Плотина Сар-и-Банд // САУ. 1977. №1.
- Ртвеладзе Э.В., Исаков М.Х. Плотина Сар-и-Банд // Труды Байсунской научной экспедиции. Вып. 3. Ташкент, 2007.
- Ртвеладзе Э.В. Новые древнебактрийские памятники на юге Узбекистана // Бактрийские древности. Л., 1976.
- Сагдуллаев А.С. О работах на поселении Бандыхан II и раскопках кургана № 1 могильника Сарыбанд // Труды Байсунской научной экспедиции. Вып. 2. Ташкент, 2005.
- Сверчков Л.М., Бороффка Н. Археологические исследования в Бандыхане в 2005 г. // Труды Байсунской научной экспедиции. Вып. 3. Ташкент, 2007.
- Соловьев В.С. Средняя Азия в IV–V вв. // История таджикского народа. Т. I. Древнейшая и древняя история. Под редакцией Б.А. Литвинского и В.А. Ранова. Душанбе, 1998.
- Stark S., Die Alttürkenzeit in Mittel- und Zentralasien. Archäologische und historische Studien // Nomaden und Sesshafte 6. Wiesbaden, 2008.
- Умняков И. Тохарская проблема // ВДИ. 1940. № 3–4.
- Якубовский А. Ю. История Узбекской ССР. Т. I. Кн. 1. Гл. VII. Ташкент, 1955.

---

МУНДАРИЖА

---

МАҚОЛАЛАР

<b>Л.М. Сверчков, Н. Бороффка</b> Сурхондарёнинг кидарийлар даври ёдгорлигида ўтказилган қазув ишлари хусусида (кидарийлар ва эфталийларнинг келиб чиқиш масаласига доир)	3
<b>А.Э. Бердимуродов, Г.И. Богомолов, Н.О. Хушваков</b> Шаҳрисабз атрофидан топилган янги босма остонлар	20
<b>Б.М. Абдуллаев, Ш.М. Пардаев</b> Бухоронинг Магоки-Атторий масжиди яқинидаги ўрта асрлар ҳаммоми	27
<b>Л.Ю. Шпенева</b> Фарғона ва Шошдан топилган темурийлар хазинасидаги Моварауннаҳрда зарб этилмаган мис тангалар	45

---

ХАЛҚАРО ҲАМКОРЛИК

<b>М.А. Реутова, Ж. Фрей</b> Самарқанддан топилган қорахонийлар даври деворий суратлар парчаларини замонавий усулдаги реставрацияси. Ячейкали алюминий усулида монтаж қилиш (инглиз тилида)	54
<b>М.А. Реутова, Ж. Фрей</b> Самарқанддан топилган қорахонийлар даври деворий суратлар парчаларини замонавий усулдаги реставрацияси. Ячейкали алюминий усулида монтаж қилиш	65
<b>Генадий Богомолов, Томоми Мураками</b> Қанқа хом лой буллаларида мато излари	78

---

ЁШ ТАДҚИҚОТЧИ МИНБАРИ

<b>Х. Сориев</b> Илк ўрта аср манбаларида Суғд шаҳарларининг ижтимоий ҳаёти тўғрисида айрим маълумотлар	82
--	----

---

ТАНҚИД ВА ТАҚРИЗ

<b>Ж. Аннаев, М. Норқобилов</b> Пидаев Ш., Аннаев Т., Фусман Ж. Термезнинг буддавий ёдгорликлари. Ҳинд цивилизацияси институти нашри. Тўплам 79, 2, Париж, 2011, 280 с.	90
<b>М. Пардаев</b> Собиров Қ. Хоразмнинг қишлоқ ва шаҳарлари мудофаа иншоотлари (мил. авв. VI - милодий IX асрлар). Тошкент, "Фан", 2009, 195 бет.	93

---

АХБОРОТ

“Ўзбекистон тарихининг долзарб муаммолари ёш тадқиқотчилар талқинида” (2012 йил 5-6 апрел кунлари бўлиб ўтган ёш олимларнинг Республика илмий амалий конференцияси)	95
---	----

---

ЮБИЛЯРЛАРИМИЗ

Замира Исмаиловна Усманованинг 80-йиллигига	97
Светлана Борисовна Лунина – 80 ёшда	108
Маргарита Ивановна Филановичнинг 75-йиллигига	121

**СОДЕРЖАНИЕ**

---

**ПУБЛИКАЦИИ**

<b>Л.М. Сверчков, Н. Бороффка</b> Раскопки памятника кидаритского времени в Сурхандарье (к вопросу о происхождении кидаритов и эфталитов)	3
<b>А.Э. Бердимуратов, Г.И. Богомолов, Н.О. Хушваков</b> Новая находка штампованных оссуариев в окрестностях Шахрисябза	20
<b>Б.М. Абдуллаев, Ш.М. Пардаев</b> Средневековая баня Бухары близ мечети Магоки-Аттори	27
<b>Л.Ю. Шпенева</b> Внемавераннахрские медные монеты в темуридских кладах из Ферганы и Шаша	45

---

**МЕЖДУНАРОДНОЕ СОТРУДНИЧЕСТВО**

<b>М.А. Реутова, Ж. Фрей</b> Современный метод в реставрации фрагментов настенной живописи эпохи Караханидов из Самарканда. Монтаж на основу из ячеистого алюминия (на английском языке)	54
<b>М.А. Реутова, Ж. Фрей</b> Современный метод в реставрации фрагментов настенной живописи эпохи Караханидов из Самарканда. Монтаж на основу из ячеистого алюминия	65
<b>Геннадий Богомолов, Томоми Мураками</b> Отпечатки ткани на глиняных буллах из Канки	78

---

**Трибуна молодого исследователя**

<b>Х. Сориев</b> Некоторые сведения о социальной жизни согдийских городов по средневековым источникам	82
--	----

---

**КРИТИКА И БИБЛИОГРАФИЯ**

<b>Ж. Аннаев, М. Норқобилов</b> Пидаев Ш., Аннаев Т., Фусман Ж. Буддийские памятники Термеза. Публикация Института индийских цивилизаций. Сборник 79, 2, Париж, 2011, 280 с.	90
<b>М. Пардаев</b> Собиров К. Оборонительные сооружения сельских поселений и городов Хорезма (VI-IV вв. до н.э.- IX в н.э). Ташкент, "Фан", 2009, 195 с.	93

---

**ХРОНИКА**

О научно-практической конференции молодых ученых проведенной 5-6 апреля 2012 года на тему "Актуальные проблемы истории Узбекистана в интерпретации молодых ученых)	95
--	----

---

**НАШИ ЮБИЛЯРЫ**

К 80-летию Замиры Исмаиловны Усмановой	97
Светлане Борисовне Луниной – 80 лет	108
К 75-летию Маргариты Ивановны Филанович	121

---

**CONTENTS**

---

**PUBLICATION**

<b>L.M. Sverchkov, N. Boroffka</b> On the excavation of a Kidarite site in the Surhandarya valley (about the origins of kidarites and Hephtalites)	3
<b>A.E. Berdimuradov, G.I. Bogomolov, N.O. Hushvakov</b> A newly discovered stamp-decorated ossuary from Shahrisabz region	20
<b>B.M. Abdullaev, Sh.M. Pardaev</b> About a medieval hammam, close to the Magok-i Attar Mosque in Bukhara	27
<b>L.Yu. Shpeneva</b> Non-Mawarannakhr copper coins in Temurid hoards from Fergana and Shash	45

---

**INTERNATIONAL COOPERATION**

<b>M.A. Reutova, G. Fray</b> Modern methods applied to the restoration of the Karakhanid mural painting from Samarkand (на английском языке)	54
<b>M.A. Reutova, G. Fray</b> Modern methods applied to the restoration of the Karakhanid mural painting from Samarkand	65
<b>Genadiy Bogomolov, Tomomi Murakami</b> Textile prints on the clay from Kanka	78

---

**TRIBUNE OF YOUNG RESEARCHER**

<b>H. Soriev</b> Some evidence in medieval sources on the social life in Sogdian towns	82
---	----

---

**CRITICS AND BIBLIOGRAPHY**

<b>G. Annaev, M. Norkobilov</b> Pidaev Sh, Annayev T., Fussman G. Monuments Bouddhiques de Termez. College de France, édition diffusion De Boccard, 2011. - 280 S.: Ill. - (Publications de l'Institut de Civilisation Indienne; 79).	90
<b>M. Pardaev</b> Sobirov K. Defensive constructions of the villages and cities of Khorezm (VI-IV <sup>th</sup> century BC – IX <sup>th</sup> century). Tashkent. "Fan", 2009. 195 p.	93

---

**CHRONICS**

Problems on the history of Uzbekistan as observed by prominent scholars (Proceedings of the scientific cooperation of junior scholars, 5-6 <sup>th</sup> of April, 2012, Samarkand)	95
---	----

---

**OUR JUBILAR**

To 80 <sup>th</sup> anniversary of Z.I. Usmanova	97
80 <sup>th</sup> anniversary of S.B. Lunina	108
For 75 <sup>th</sup> anniversary M.V. Filanovich	121

Академия наук Республики Узбекистан

**АРХЕОЛОГИЯ УЗБЕКИСТАНА**  
**№ 2 (5) - 2012**

Журнал основан в сентябре 2010 г.  
Выходит 3 номера в год

Учредитель: Институт археологии им Я. Гулямова  
Академии наук Республики Узбекистан

Адрес редакции: 140151, Самарканд, ул. В.Абдуллаева, 3  
Телефон: (366) 232-15-13; 232-12-90  
E-mail: uzarchae@inbox.uz; uzarchae@mail.ru, uzarchae@yahoo.com

©Институт археологии им Я. Гулямова Академии наук Республики Узбекистан, 2012

ISSN 2181-032X

**Редакторы:**

Ж.К. Мирзаахмедов, А.А. Раимкулов

**Компьютерная верстка:**

Т.Х. Очилов

**Компьютерный набор:**

М. Кондрикова

Журнал зарегистрирован Агентством по печати и информации  
Республики Узбекистан 30 сентября 2010 г.  
Регистрационный номер № 0592

Сдано в набор 09.08.2012. Подписано в печать 04.09.2012.  
Формат 60x84 <sup>1</sup>/<sub>16</sub>. Гарнитура Times. Усл.печ.л.15.  
Тираж 500 экз. Заказ 300.

Отпечатано в типографии Института археологии АН РУз.  
140151, Самарканд, ул. В. Абдуллаева, 3.